

Przekrój 1-1 km 0+003

W=8,90
N=0,00

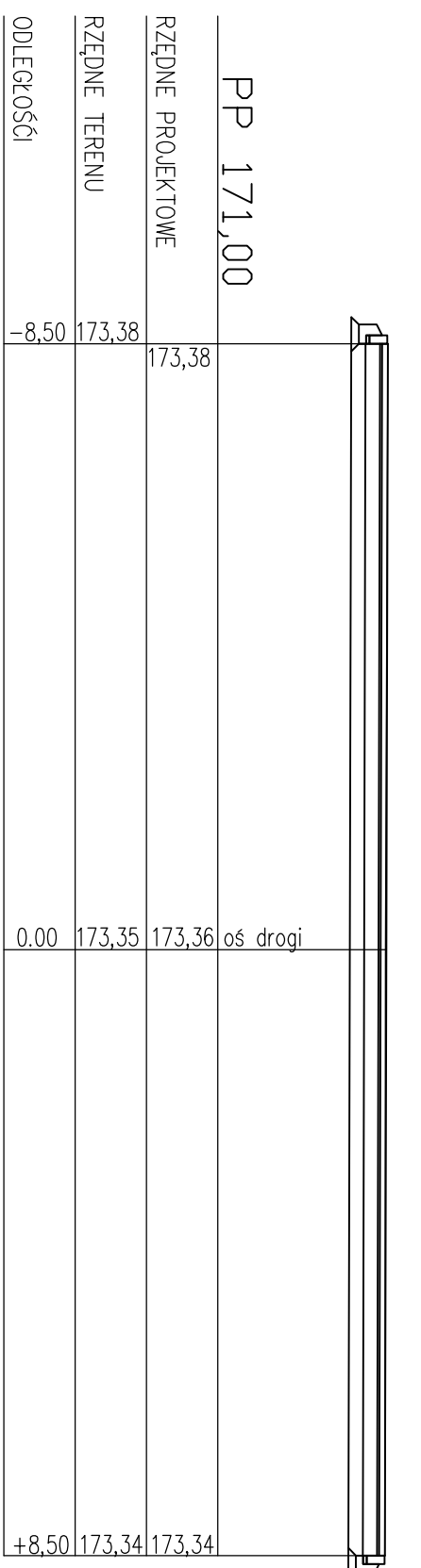

Przekrój 2-2 km 0+009,37

W=3,60
N=0,11

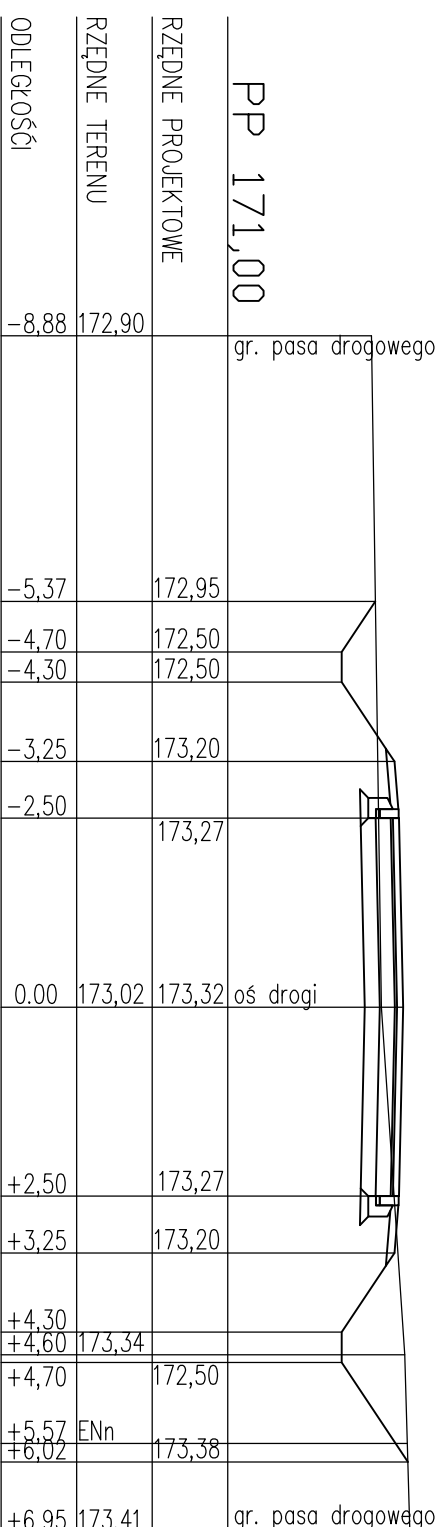

Przekrój 3-3 km 0+020

W=6,35
N=0,00

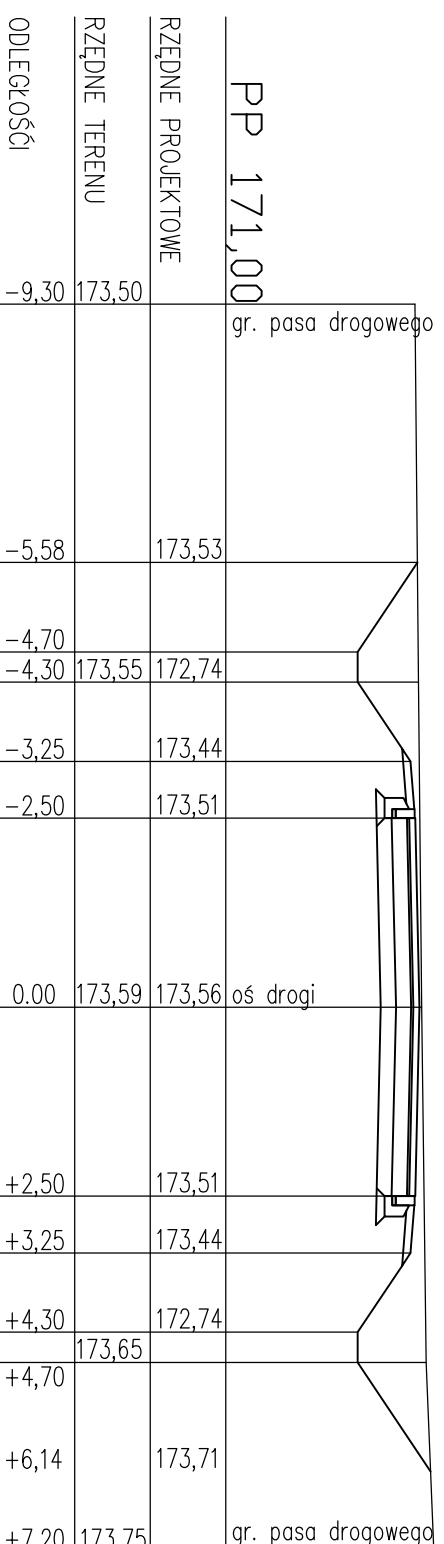

Przekrój 4-4 km 0+026,76

W=6,30
N=0,00

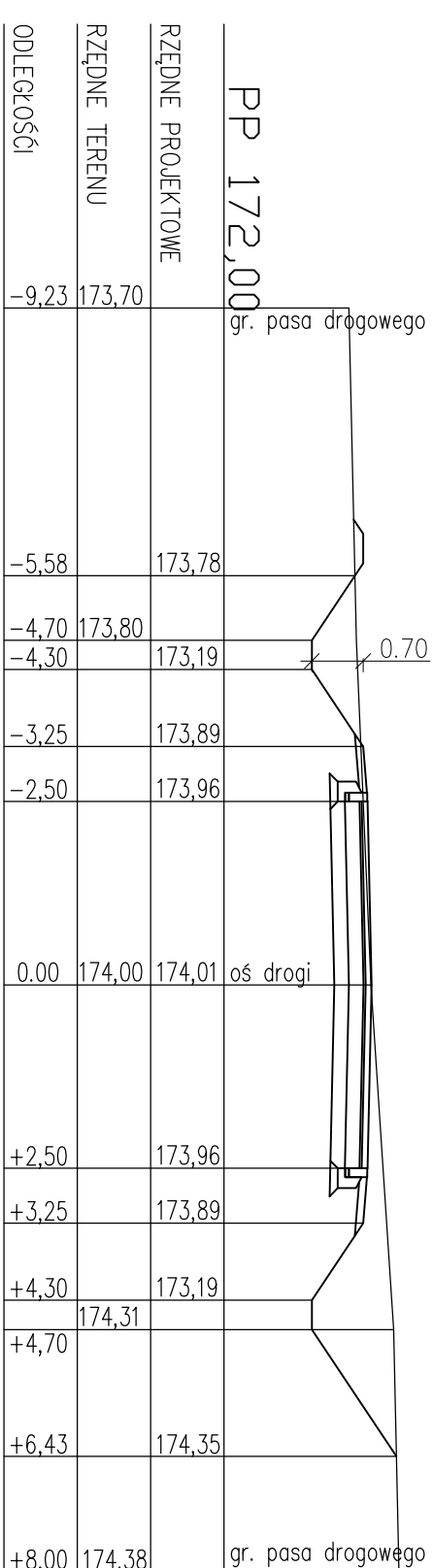

Przekrój 5-5 km 0+039,22

W=3,70
N=0,10

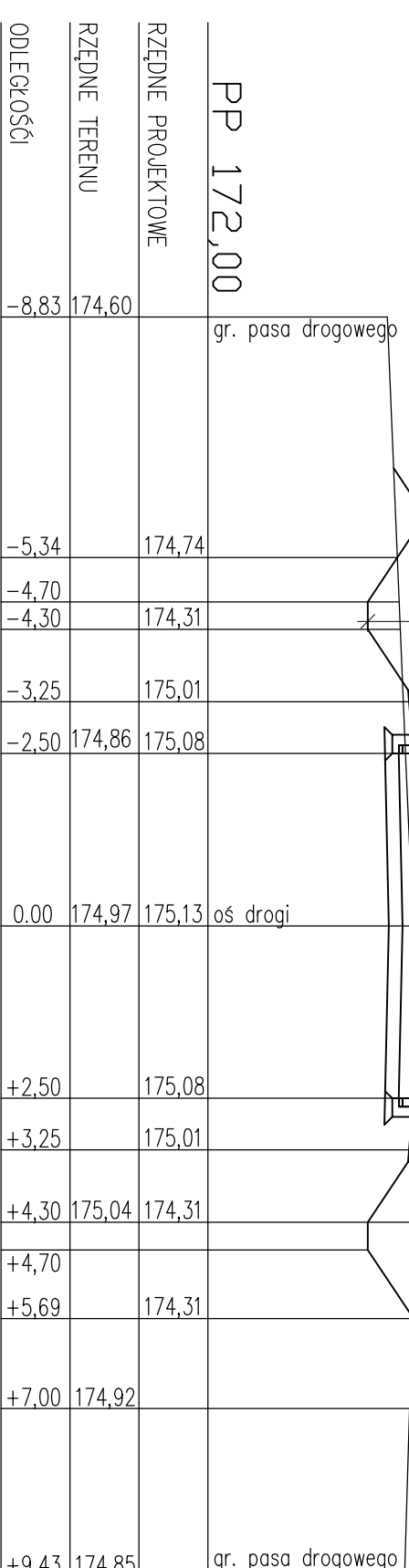

Przekrój 6-6 km 0+049,32 PKK

W=3,15
N=0,40

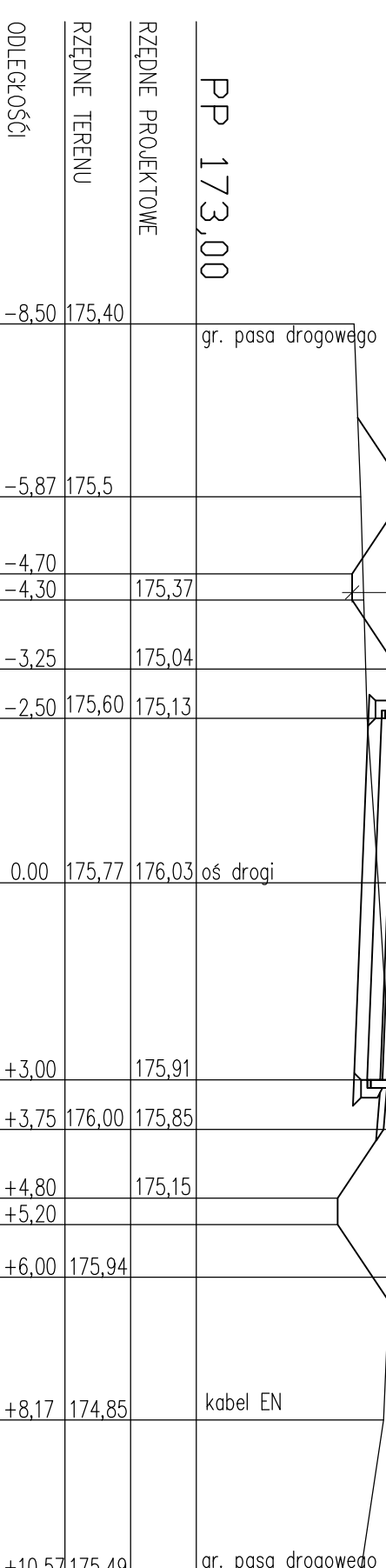

Przekrój 7-7 km 0+071,84 ŚLK

W=8,10
N=0,00

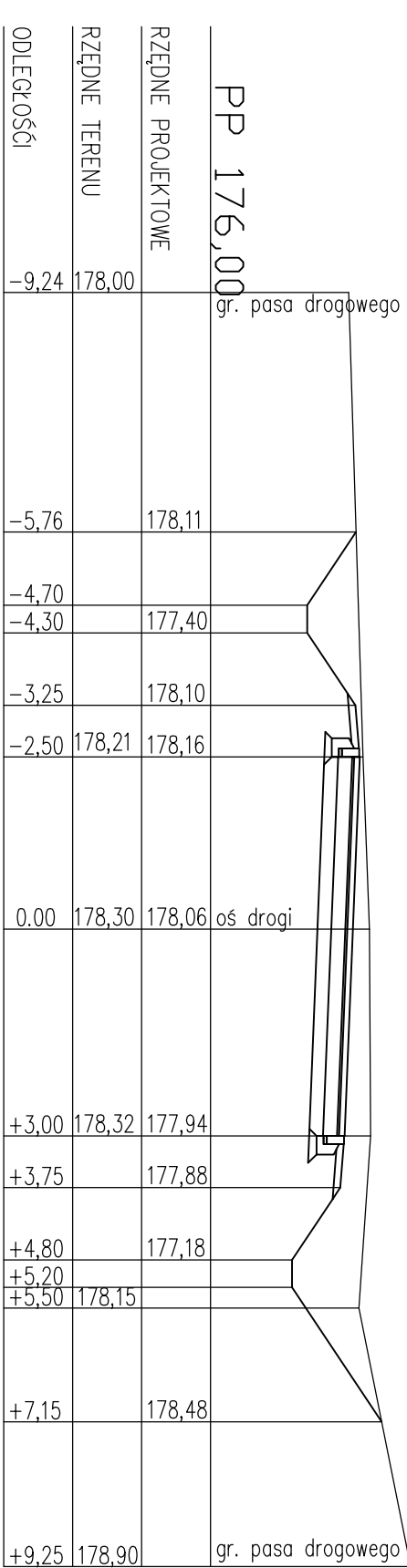

Przekrój 8-8 km 0+094,35 KŁK

W=11,30
N=0,00

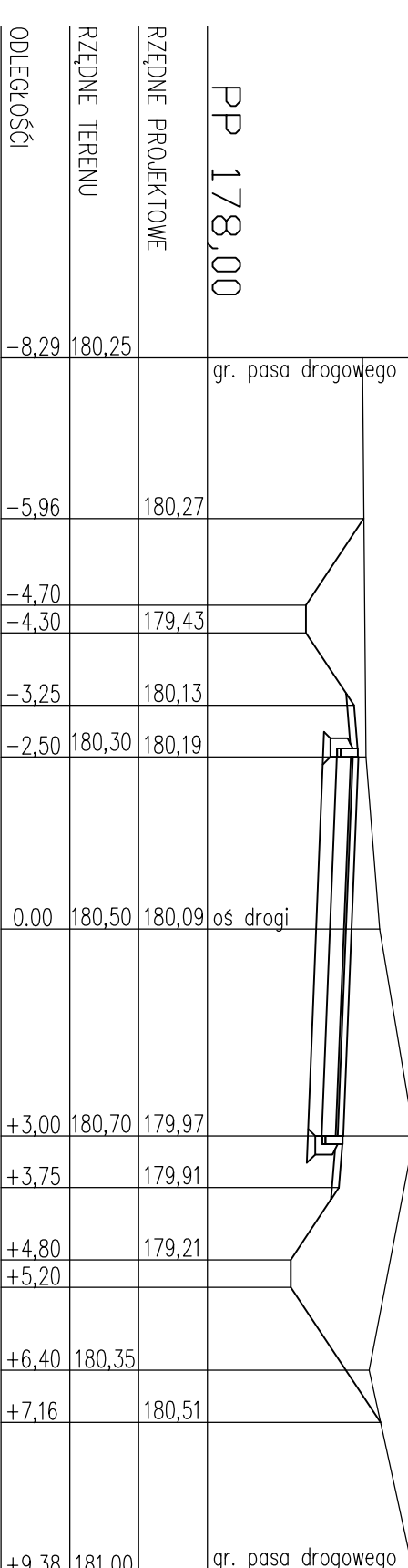

Temat:		Budowa drogi w Tatarach	
Przebieg poprzeczny			
Projektant:		mgr inż. Hubert Kowalski	
Dzielnica:		mgr inż. Piotr Kowalski	
Nr rys.:		S/1	
Skala:		1:100	
Data:		09.2015	
Nadzór Projektowanie - Obsługa Inwestycji Drogowych mgr inż. Hubert Kowalski ul. Warszawańska 25/6s. 13-1100 Nidzica, tel.500280829			